

スライダート GSD

適合型枠 木製合板・断熱天井

用途 軽天～重設備用

タイプ 転倒防止ツメ付



断
合
熱
用
板



特長

- プラスチック台座だけで断熱材に固定できます。さらに、釘を使って型枠に固定することもできます。(釘は別売り)
- 型枠に固定する場合は、樹脂釘を使用して下さい。断熱材の厚さ別、適応樹脂釘長さは、断熱材 25mm 用は S-50 断熱材 50mm 用は S-70 です。
- 型枠解体後、スラブ下から色の確認ができます。
- 金具の差替えにより、埋設を深くできます。ご相談下さい。
- ケース単位でご購入の場合は、断熱材穴あけ用スライダートポンチ入り。

※より完璧な防錆効果をお求めの際は、ステンレス製をご使用ください。(→51 ページ参照)

※断熱材厚 25mm、50mm 以外にはニュースライダート NSD を用意しました。(→28 ページ参照)

品番表 コードNo.M10059 スライダートGSD ※引抜試験値は破壊時の数値です

単位 mm

| 品番 | ねじ径 | 有効埋設 (mm) | 断熱材厚 (mm) | コンクリート埋設 引抜試験値 | | 入数 (個) | カラー | 有効ねじ S | 頭径 D | 胴径 d | 高さ H | 頭厚 h | 断熱 A |
|----------------|------|-----------|-----------|----------------|------------------------------|--------|---------|--------|------|------|------|------|------|
| | | | | 最大引抜力 (kN) | コンクリート圧縮強度 N/mm ² | | | | | | | | |
| GSD-3025 | W3/8 | 30 | 25 | 14.6 | 17.6 | 250 | [赤青黄白緑] | 13 | 22 | 12 | 35 | 5 | 25 |
| GSD-3050 | W3/8 | 30 | 50 | 14.6 | 17.6 | 200 | [赤青黄白緑] | 13 | 22 | 12 | 35 | 5 | 50 |
| GSD-3025L・50L | W3/8 | 40 | 25 | 20.8 | 23.6 | 250 | [赤青黄白緑] | 13 | 22 | 12 | 45 | 5 | 25 |
| GSD-3050L・50L | W3/8 | 40 | 50 | 20.8 | 23.6 | 200 | [赤青黄白緑] | 13 | 22 | 12 | 45 | 5 | 50 |
| GSD-4025 | W1/2 | 47 | 25 | 31.6 | 16.3 | 100 | [赤青黄白緑] | 25 | 28 | 17 | 55 | 8 | 25 |
| GSD-4050 | W1/2 | 47 | 50 | 31.6 | 16.3 | 100 | [赤青黄白緑] | 25 | 28 | 17 | 55 | 8 | 50 |
| GSD-4025L・80L | W1/2 | 62 | 25 | 42.1 | 17.6 | 100 | [赤青黄白緑] | 25 | 28 | 17 | 70 | 8 | 25 |
| GSD-4050L・80L | W1/2 | 62 | 50 | 42.1 | 17.6 | 100 | [赤青黄白緑] | 25 | 28 | 17 | 70 | 8 | 50 |
| GSD-M1025 | M10 | 30 | 25 | 14.6 | 17.6 | 250 | [赤青黄白緑] | 13 | 22 | 13 | 35 | 5 | 25 |
| GSD-M1050 | M10 | 30 | 50 | 14.6 | 17.6 | 200 | [赤青黄白緑] | 13 | 22 | 13 | 35 | 5 | 50 |
| GSD-M1025L・60L | M10 | 50 | 25 | 26.9 | 23.6 | 250 | [赤青黄白緑] | 13 | 22 | 13 | 55 | 5 | 25 |
| GSD-M1050L・60L | M10 | 50 | 50 | 26.9 | 23.6 | 200 | [赤青黄白緑] | 13 | 22 | 13 | 55 | 5 | 50 |
| GSD-M1225L・80L | M12 | 62 | 25 | 42.1 | 17.6 | 100 | [赤青黄白緑] | 25 | 28 | 17 | 70 | 8 | 25 |
| GSD-M1250L・80L | M12 | 62 | 50 | 42.1 | 17.6 | 100 | [赤青黄白緑] | 25 | 28 | 17 | 70 | 8 | 50 |

【 】内は受注セット出荷品

取付手順

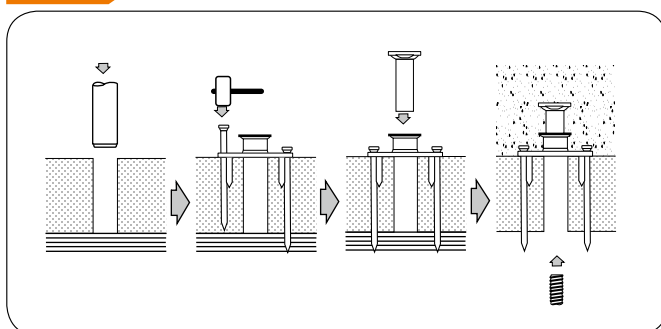

1. スライダートポンチで断熱材に穴をあけます。(垂直にひねり込んで下さい。)
2. 断熱材開口部にプラスチック台座を差込み、必要があれば樹脂釘等で固定します。
3. 配筋完了後、プラスチック台座にインサート金具を差込みます。
4. ボルトは緩みのないよう最後までねじ込んで下さい。

